

## KIT POUR CUEILLETTE ALÉATOIRE

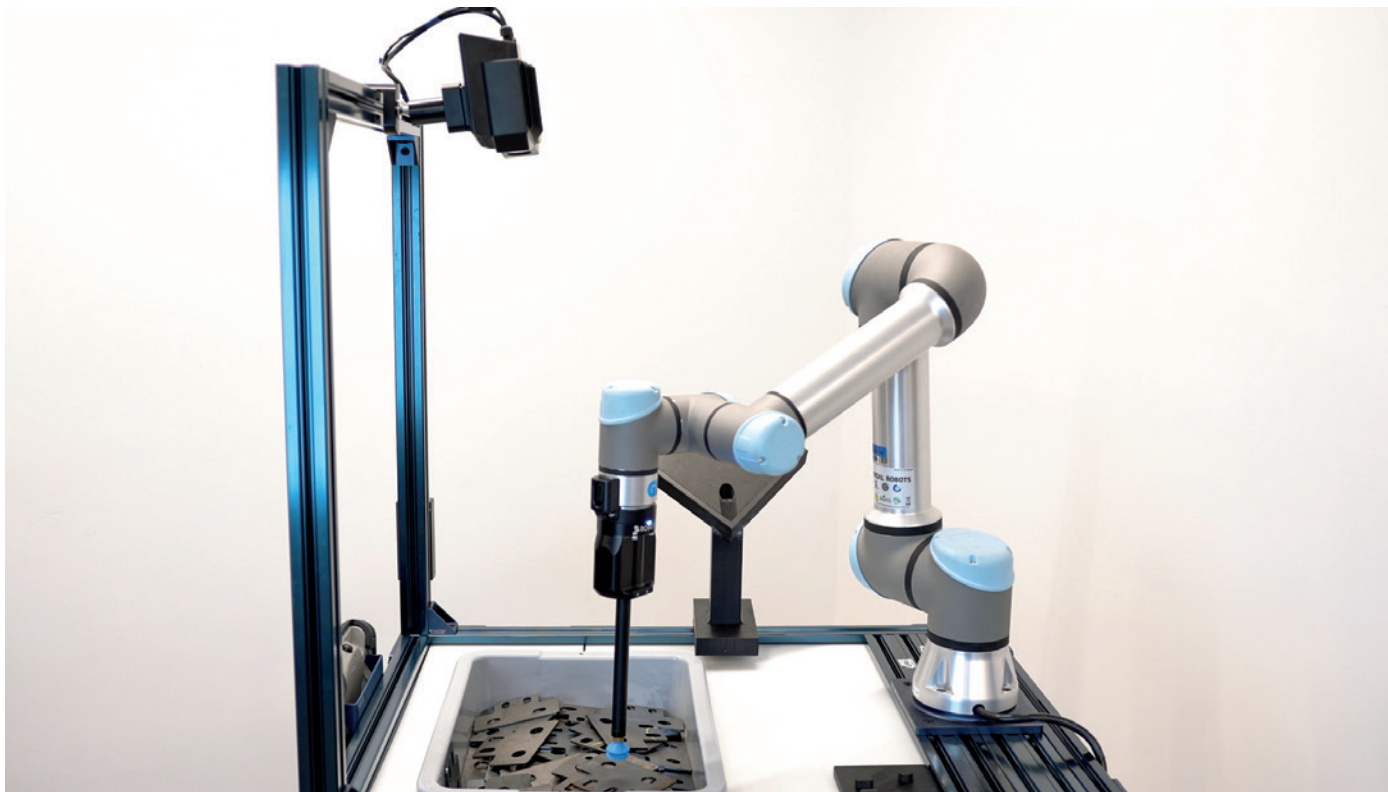

### AUTOMATISEZ LES TÂCHES RÉPÉTITIVES, MONOTONES ET NON-ERGONOMIQUES

De pair avec notre objectif principal qui vise à démocratiser l'automatisation, le kit de cueillette aléatoire pave la voie à la détection, à la cueillette, à la manipulation et au positionnement d'objets.

Vous aurez accès non seulement à une combinaison d'excellents produits, mais aussi à nos connaissances étendues en la matière.

**Essayez la cueillette aléatoire selon «l'approche Robotiq».**

### CONTENU DU KIT

- Préhenseur EPick avec ensemble de rallonge
- Logiciel Machine Tending Copilot
- Caméra Pick-it M-HD

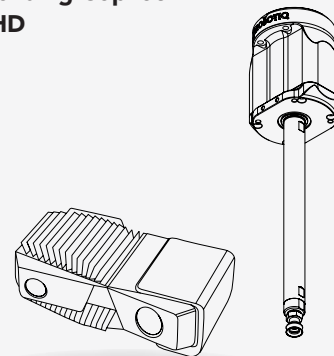

Module de cueillette aléatoire sur



**ROBOTIQ**  
eLearning

# POURQUOI ROBOTIQ ?



## DES PRODUITS FIABLES

Préhenseur EPick de Robotiq et caméra 3D M-HD de Pick-it.

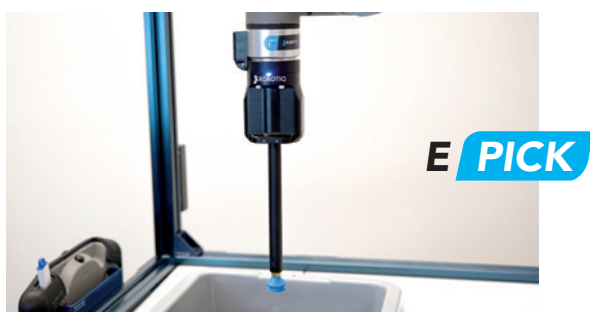

## SPÉCIFICATIONS

### Bac

Dimensions maximales du bac  
800 x 600 x 450 mm  
31,5 x 23,6 x 17,7 po

### Objets

Dimensions minimales de l'objet  
10 x 10 x 5 mm  
0,4 x 0,4 x 0,2 po

Épaisseur minimale de l'objet  
1,5 mm  
0,06 po

## LEÇONS eLEARNING

Les leçons offertes sur notre plateforme de cyberapprentissage mettent de l'avant des exigences claires quant à la faisabilité et à la productivité.

## INTÉGRATION FACILE

Nous vous guidons tout au long du processus de cueillette aléatoire.

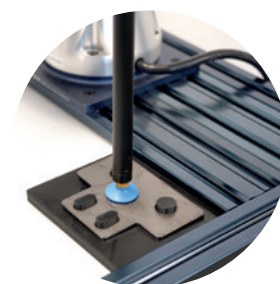

## DÉPLOIEMENT RAPIDE

La valeur que nous ajoutons à cette solution en fait un outil parfait pour rentabiliser les investissements, autant du point de vue des coûts que de la rapidité d'intégration.

ACCÉLÉREZ  
LA MISE EN  
PRODUCTION

### Spécifications de l'ensemble de rallonge

Ensemble de rallonge pour tube  
de 20 à 60 cm  
de 7,9 à 23,6 po

## ET ENSUITE?

Accédez aux spécifications du Kit pour cueillette aléatoire à [robotiq.com](http://robotiq.com)

Pour plus d'information  
[robotiq.com/support](http://robotiq.com/support)  
[iss@robotiq.com](mailto:iss@robotiq.com)  
1-888-Robotiq

 **ROBOTIQ**

LEAN  
ROBOTICS