

**GLENHAVENがROBOTIQのパレタイジングソリューションと
オープンレディ食の据付サービスを利用してどのように
規模を拡大したか**



産業
産業



ソリューション
パレタイジング



所在地
アイルランド



単位
1+



会社規模
180 - ファミリービジネス



主な結果
注文から設置まで

味の素 GLENHAVEN

グレンヘブン社は、アイルランドで冷凍鶏肉製品を専門に製造する家族経営の大手食品メーカーである。複数の生産ラインを持ち、パレタイジングは手作業に頼っており、毎日2交代制で1交代につき3人の作業員を雇用していた。労働力不足に対処しながら需要の増加に対応するため、同社はオペレーションを中断することなく効率を向上できる自動化ソリューションを求めている。

同社は、いくつかの差し迫った問題に直面していた：

一貫性のない生産性：一貫性のない生産性：手作業によるパレタイジングは、作業ペースを変動させ、アイドルタイムと非効率を招いていた。

労働力不足：労働力の不足：労働者の雇用と確保が難しく、業務の継続が困難。

コストの上昇：人件費の増加が利益率を圧迫。

自動化への躊躇：ロボット導入の経験がなかったため、多額の先行投資に慎重になっていた。

幸いなことに、新しく就任したマネージングディレクターは、以前別の会社でRobotiqパレタイジングソリューションを導入したことがあり、このオペレーションでの可能性を認識していました。



Ken Maguire
グレンヘブン、マネージング、
Glenhaven



Stephen Murphy
グレンヘブン、プロジェクト、
Glenhaven

“ 当社が抱えている最大の課題の1つは、事業が成長し続けるにつれて、手作業の必要性が増していることです。そこで私たちが見出した機会の1つは、私たちが成長するにつれて、その成長をサポートするためにRobotiqパレタイザーなどを活用できるということです。 ”

— Ken Maguire, グレンヘブン、マネージング、Glenhaven

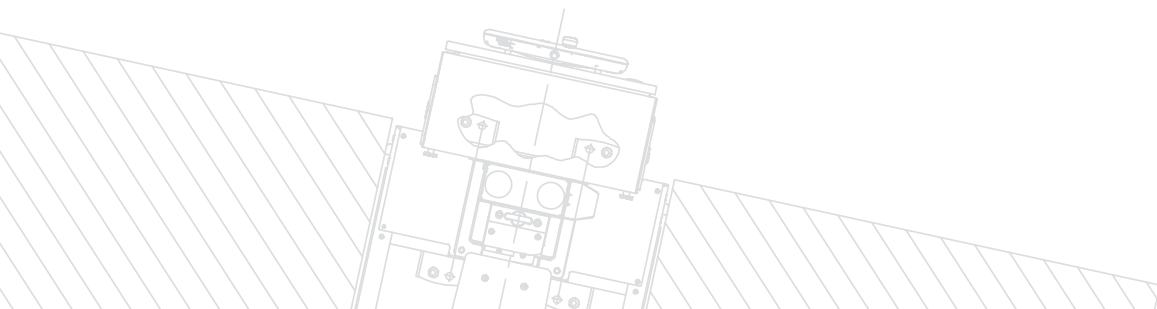



パレタイジングソリューション 設置サービス

ソリューション

Robotiqのインストレーション・サービスは、グレンヘブン・プロジェクトにリーン・ロボティクス手法を適用しました。つまり、シンプルに始めて付加価値をもたらすということです。Glenhavenのニーズを調査し、自動化を希望する理由と達成したいことを発見すると、手動プロセスとその自動化方法の検討を開始しました。

設計プロセスは、RobotiqとGlenhavenの間でキックオフミーティングを行い、ビジネス提案を検討することから始まりました。その後、毎週ミーティングを重ねました。すべてを検討し、製造・出荷前に承認を得るために提出した。このプロセスは、プロジェクトの複雑さにもよるが、通常4～6週間かかる。

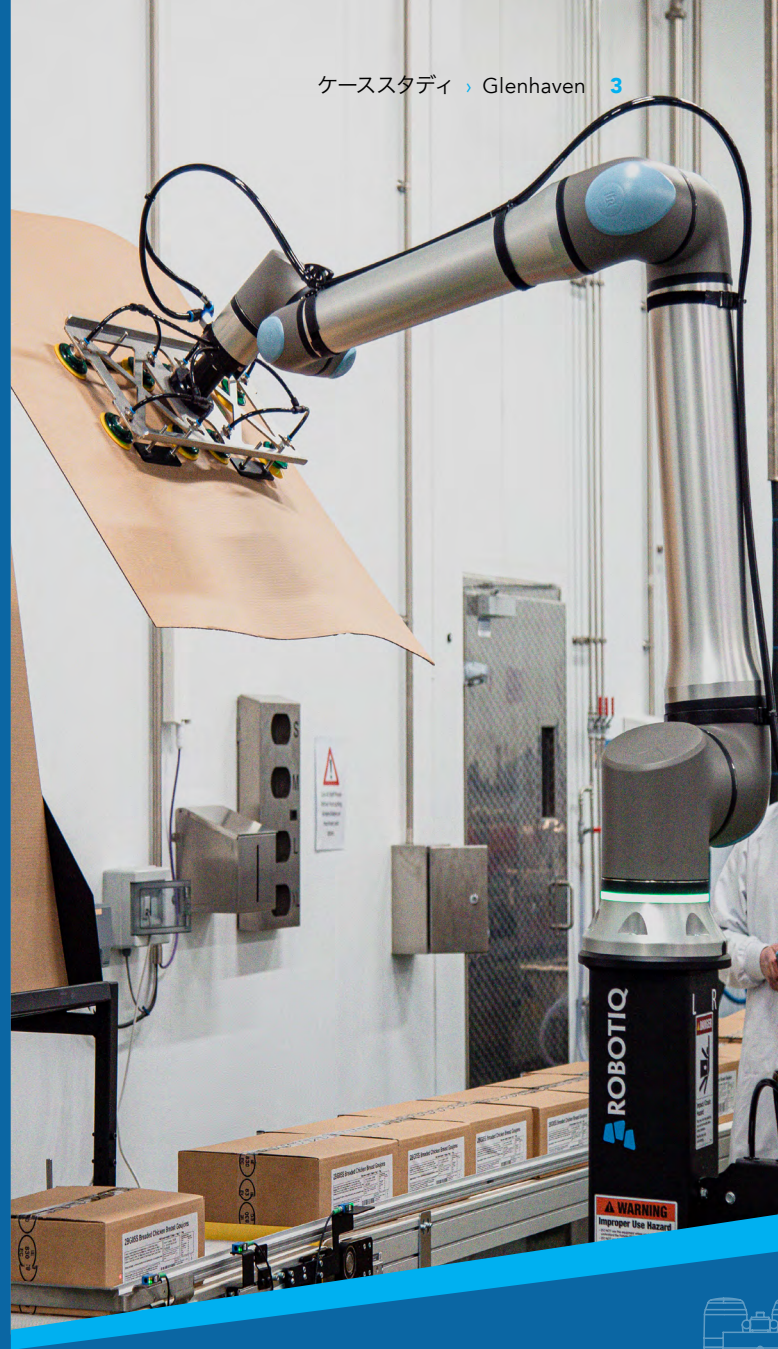

“ユーザーにとってcobotがシンプルで、使い勝手が良いことも魅力のひとつでした。”

— Stephen Murphy, グレンヘブン、プロジェクト, Glenhaven



設置サービス

企業には、リスクを最小化したり、配備を迅速化するために、工場受入試験(FAT)を受けるオプションがあります。FATでは、Robotiqは特注で行う必要があるもの、また当社や顧客が認識している潜在的なリスクをテストします。これは、工場に設置に行く前にテストする必要があるものすべてのチェックリストです。

グレンヘブンの場合、追加テストの必要なく、当社の標準ソリューションが工場環境にシームレスに統合された。

典型的な設置作業は、わずか3日で完了する。物理的なセットアップと組み立てに1日、生産現場での操作、プログラムの微調整、パレタイザーの最適性能の調整に2日、トレーニングと現場受入試験(SAT)に3日です。設置にかかる時間は、モジュールの量とその複雑さによってアプリケーションごとに異なります。

グレンヘブンでは、さまざまな箱のサイズと形状に合わせて設計されたカスタムグリッパー、集積を制御するゲーティングを備えた2ゾーン切込みシステム、層間供給システム、セーフティスキャナーを備えたセーフガードシステムなどのモジュールが追加された。

RobotiqのPE20パレタイザーは、彼らのニーズにぴったりでした:

ターンキーの簡素化: 窓口を一本化: 複数のサプライヤーを管理する複雑さを解消する完全なソリューション。

使いやすさ: 直感的なソフトウェアにより、箱の寸法、重量、パレット構成を素早く入力できるため、最小限のトレーニングで済む。

実証済みの信頼性: 世界中で700件近くの導入実績があるRobotiqの実績は、ソリューションの性能に自信を与えてくれました。

拡張性とROI: 同社は段階的アプローチを採用し、まず1つのラインを自動化してから規模を拡大しました。ROIは13ヶ月で達成され、第2フェーズではさらなる改善が見込まれています。

Robotiqのパレタイジングソリューションを導入することで、Glenhavenはオペレーションを最適化し、労働力への依存を減らし、継続的な成長の基盤を確立しました。彼らの経験は、自動化は圧倒する必要はなく、実用的なステップバイステップのプロセスで大きな利益をもたらすことができることを証明しています。



Robotiqパレタイジングソリューションで大きな可能性を引き出すを活用し、お客様の業務をどのように変革できるかをご覧ください。

専門家とつながる



1-888-Robotiq
robotiq.com/ja